

## SENSOR DE MOVIMIENTO

## SENSORES Y SWITCHES

Ref: 41.013

100V - 240V

Sensor de movimiento con ángulo de 120° e ideal para zonas de tránsito tales como escaleras, pasillos, etc. Se puede colocar de 2 maneras tanto en superficie como en encastre. Funciona a 220V e incluye el driver.

Se recomienda un uso en interiores para dicho producto, cuya instalación admite el empleo de 1 sensor solamente. El cable relativo a la célula de detección no debe ser cortado para evitar fallos de funcionamiento.

ATENCIÓN: La instalación conjunta del sensor y la tira de led tiene que ser llevada a cabo sin conexión a la fuente de alimentación (la línea debe ser desconectada a partir de 240V) para evitar desconexiones y mal funcionamientos.



Potencia (W)	250W
Entrada	100V - 240V
Salida	100V - 240V
Detención de ángulo	120°
Medidas receptor	76x35x19.5mm
Medidas receptor	Ø18mm
Temperatura de trabajo	-20°C / +45°C
Tamaño del agujero	15mm
Estanqueidad	IP20
Embalaje	1 unidad
Garantía	2 años

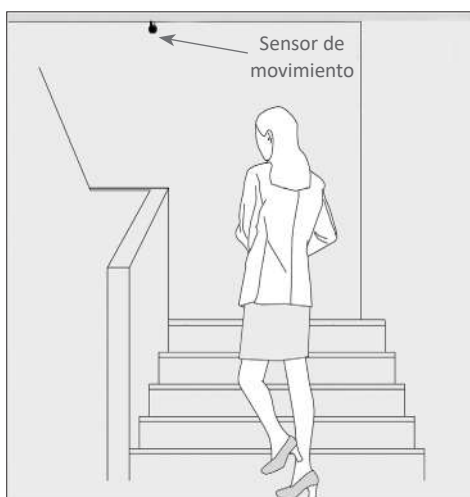

Sin detectar movimiento: LUZ APAGADA      Detectando movimiento: LUZ ENCENDIDA

Aprobado por:

Medidas:

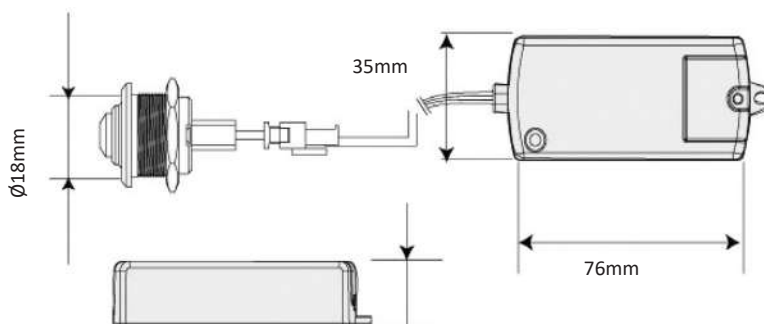

**SENSOR DE MOVIMIENTO**

**SENSORES Y SWITCHES**

Montaje del sensor:

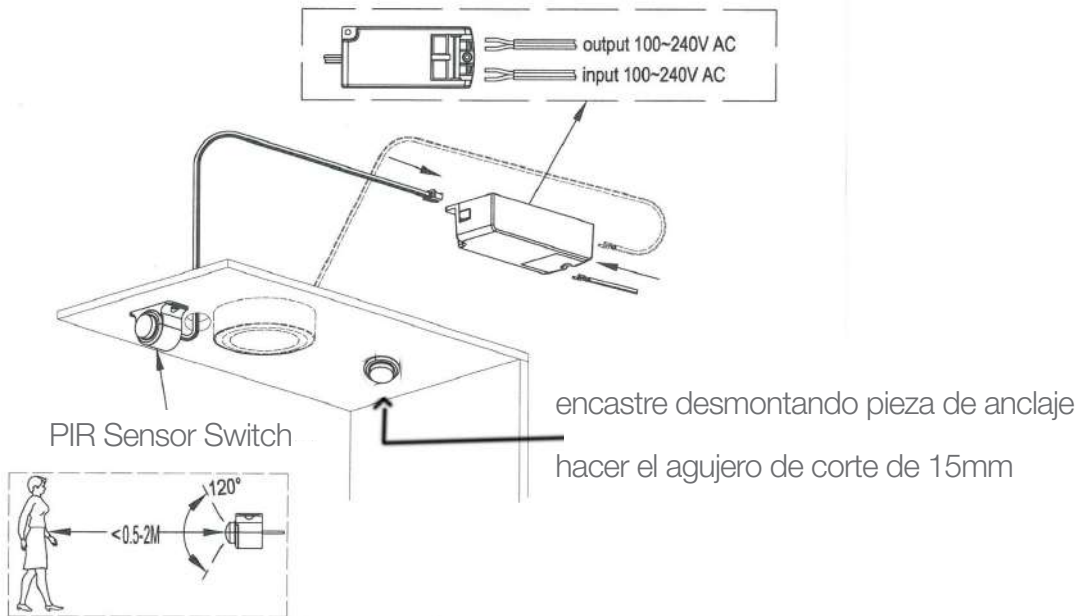
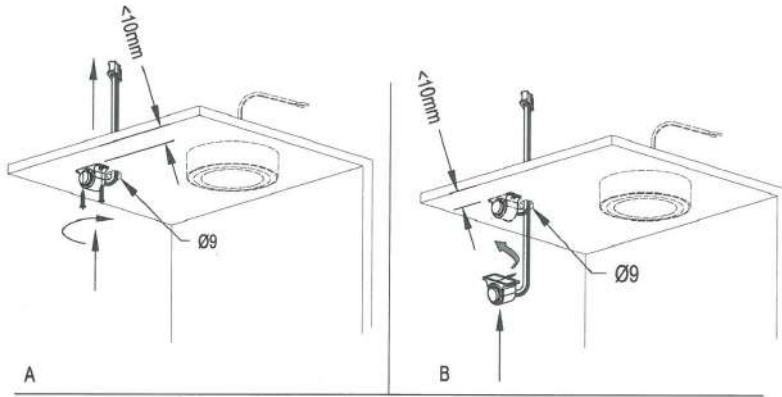

Esquema de conexión:

